

# Vitra

## Sento Kids



# Vitra

Nous investissons dans les espaces les plus essentiels pour les humains: les salles de bains.



### **La salle de bain complète**

VitrA se concentre sur les besoins physiques et émotionnels et investit dans le design pour concevoir tous les éléments essentiels de la salle de bain.



### **L'inspiration est tout**

Tout commence par des questions ouvertes sur le design afin de comprendre les besoins, les souhaits et les décisions. Cela rend Vitra une richesse extraordinaire plus attrayante. Des combinaisons sont créées, spéciales et uniques, pour répondre exactement à ces besoins et souhaits.



### **Une perfection de haut vol**

Sept usines ultramodernes en Turquie et en Russie créent des produits sophistiqués et respectent des normes extrêmement élevées tout en réduisant progressivement l'empreinte écologique de Vitra.



### **Coopération avec les designers**

Vitra travaille avec des designers industriels reconnus du monde entier. La coopération avec ces meilleurs talents augmente non seulement la fonctionnalité des produits, mais conduit également à des séries de produits complètement nouvelles.



### **Vitra partout dans le monde**

Les clients du monde entier sont accueillis dans plus de 2000 points de vente dans plus de 75 pays - dont 150 salles d'exposition exclusives Vitra à Istanbul, Londres, Cologne, Moscou, Dubaï, Mumbai, Delhi et d'autres grandes villes.



### **Technologie pour le futur**

Le centre d'innovation Vitra, avec une solide équipe d'ingénieurs à la pointe de l'industrie de la salle de bain développe des nouvelles solutions et technologies. Le centre sert de siège aux activités de R&D de la marque.



### **Amélioration de l'hygiène personnelle**

La recherche continue de Vitra sur la santé humaine conduit à de nouvelles technologies pour une meilleure hygiène de la salle de bain. Ces solutions élèvent l'expérience d'hygiène personnelle à un nouveau niveau.



### **Une promesse d'avenir**

Vitra suit les directives de Blue Life, qui ont été développées pour réduire notre impact sur l'environnement. Ils servent de base philosophique dans la production, la conception et la gestion.

**Collection  
Sento Kids**  
Solutions pour  
commencer  
l'apprentissage  
de la propreté







## Lavabos



7350  
Lavabo, 45 cm,  
sans ou avec trop-plein, blanc

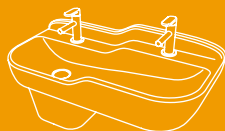

7351  
Lavabo double, 85 cm,  
2 hauteurs,  
sans ou avec trop-plein, blanc

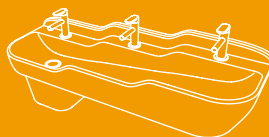

7352  
Lavabo triple, 125 cm,  
3 hauteurs,  
sans ou avec trop-plein, blanc

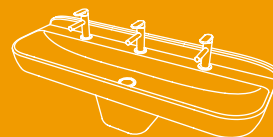

7353  
Lavabo triple, 125 cm,  
1 hauteur,  
sans ou avec trop-plein, blanc

## WCs



7360  
WC suspendu sans bride  
(Smooth Flush), 47 cm, blanc



7361  
WC à poser sans bride  
(Smooth Flush), 50 cm, blanc

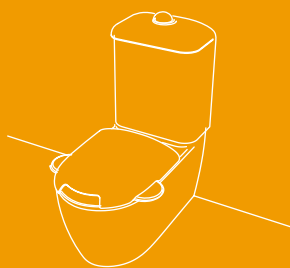

7362  
WC à poser CC sans bride  
(Smooth Flush), BTW, 57 cm, blanc

## Abattant



133-100-009, 133-003-009  
133-101-009  
Abattant, avec fermeture douce,  
sans libération rapide,  
blanc ou vert/jaune

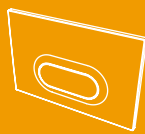

740-2001  
Panneau de commande, 6 l,  
blanc/bleu

## Robinetterie



A42666

Mitigeur lavabo, sans garniture de vidage, chromé/jaune



A4266646

Mitigeur lavabo, sans garniture de vidage, vert/jaune



A47188 / A47187

Mitigeur lavabo avec capteur sensoriel, chromé/vert, électrique ou avec batterie

## Miroirs



65865

Miroir ronde, 20 cm, MDF laqué, Orange



65866

Miroir ronde, 40 cm, MDF laqué, Orange

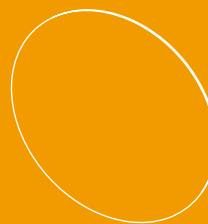

65867

Miroir ronde, 60 cm, MDF laqué, Orange

# L'hygiène et les enfants

L'apprentissage de la propreté est l'un des piliers du développement de l'enfant. Nous savons que l'apprentissage de la propreté durant la petite enfance a une influence majeure sur le développement psychosocial de l'enfant. De même, les enfants qui se débrouillent sans l'aide d'un adulte sont généralement plus indépendants et prennent davantage confiance en eux.

La responsabilité ultime des adultes consiste à faire en sorte que ce processus soit le plus simple et le plus sécurisé possible. Des équipements innovants et pratiques sont essentiels pour protéger les enfants contre d'éventuels accidents et éliminer les obstacles.





### **Motivation de l'enfant pour l'hygiène personnelle**

- - Passées la naissance et de la petite enfance (0 à 3 ans), on considère que les enfants sont prêts pour l'apprentissage de la propreté. Il est important pour eux de savoir aller aux toilettes. Le renforcement de cette familiarité est directement lié au sentiment de sécurité de l'enfant lorsqu'il se rend aux toilettes.
- - S'il est assis sur des toilettes qui se trouvent à la bonne hauteur, c'est-à-dire si ses pieds restent en contact avec le sol, l'enfant se sentira stable et en sécurité lors de la défécation (de ses petits besoins).
- - Des accoudoirs peuvent offrir un soutien ergonomique supplémentaire lorsqu'un enfant a du mal à déféquer (à faire ses petits besoins), et l'encourager ainsi à se rendre aux toilettes.
- - Le diamètre du siège, les pieds en contact avec le sol et les accoudoirs contribuent à aider l'enfant à identifier la relation entre le fait de s'asseoir sur les toilettes et de faire ses petits besoins. Ce processus aidera également l'enfant à prendre connaissance de son propre corps.
- - En tirant la chasse d'eau, l'enfant visualise où vont les excréments, éliminant ainsi toute incertitude. En conférant un côté ludique au fait de tirer la chasse d'eau, on aide l'enfant à lutter contre ses angoisses et ses peurs. Un bouton (ou autre) de taille adaptée en guise de mécanisme de tirage de la chasse d'eau est également utile. Cela posera les bases d'une introduction aux règles d'hygiène.
- - L'enseignement du lavage de mains et du rhabillage aidera également l'enfant à développer ses compétences en hygiène personnelle.
- - Le lavage des mains est l'une des premières mesures d'hygiène à enseigner aux enfants en âge préscolaire. Grâce à cette habitude d'apprentissage précoce, ils iront se laver les mains avant de manger et après être allés aux toilettes, et il est essentiel de leur enseigner la bonne technique. Plus les enfants auront l'habitude de se laver les mains seuls, plus ce comportement s'enracinera. La présence de lavabos et de robinets adaptés à leur développement physique sera un avantage inestimable à cet égard.
- - En ce qui concerne l'intimité, il est recommandé que ce soit un parent du même sexe que l'enfant qui l'aide à faire ses besoins personnels. Il est néanmoins possible de laisser les enfants faire leurs besoins en toute intimité, à condition que les toilettes soient conçues de manière adaptée à leurs caractéristiques physiques et émotionnelles.

### **Points importants**

- - Les matériaux attrayants pour les enfants les aident à trouver leurs marques.
- - L'utilisation de matériaux sûrs pour tous les points de contact potentiels des enfants dans la salle de bain permettra d'éviter toute blessure.
- - Il est important, pour des raisons physiologiques, de s'asseoir sur les toilettes, et ce quel que soit le sexe de la personne.
- - La sensibilisation au tirage de la chasse après avoir fait ses besoins est crucial en tant que règle sociale et en signe de respect et de responsabilité personnelle.
- - Des lavabos de taille et de dimensions adaptées aux enfants, de préférence équipés de savon liquide, ainsi qu'un rituel de frottement des mains d'au moins 20 secondes, les aideront à développer leurs compétences d'hygiène personnelle ainsi que la confiance de pouvoir le faire eux-mêmes.



## Une conception ergonomique, des salles de bains parfaites pour les enfants

La collection VitrA Sento Kids est consacrée à l'apprentissage de la propreté à deux étapes-clés du développement personnel de l'enfant : de trois à cinq ans et de cinq à six ans. Des produits spécialement conçus pour ces périodes visent à faire du passage aux toilettes un processus naturel.

### **La collection Sento Kids comprend un certain nombre d'innovations pour les enfants**

Développée par les ingénieurs du VitrA Innovation Centre Ergonomics Laboratory, la collection Sento Kids est le fruit de recherches très poussées. L'âge, le sexe, la taille, le poids et la hauteur de genoux d'enfants de trois à cinq ans et de cinq à six ans ont été pris en considération, et leurs comportements sur les toilettes ont été observés.



# Les cinq caractéristiques ergonomiques qui font de Sento Kids une solution parfaite pour les enfants

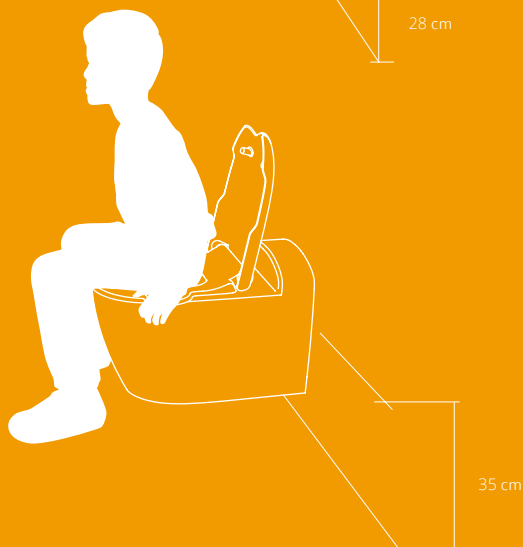

## 1. Contact des pieds sur le sol

Ce critère prioritaire a permis l'identification de hauteurs optimales par l'Ergonomics Laboratory : WC À poser au sol CC de 28 cm de hauteur pour les trois à quatre ans, et WCs suspendus de 35 cm de hauteur pour les enfants de cinq à six ans.

## 2. Confort et sécurité à portée de main

Des observations effectuées dans le cadre d'essais ergonomiques ont démontré que les enfants aiment s'accrocher aux côtés du siège lorsqu'ils s'assoient et lorsqu'ils essaient de se relever. Des « poignées » ont été intégrées sur les côtés du siège et une languette supplémentaire a été ajoutée au couvercle pour que les enfants puissent le soulever plus facilement.

③

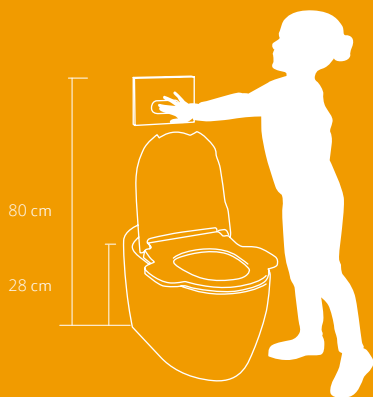

⑤



④

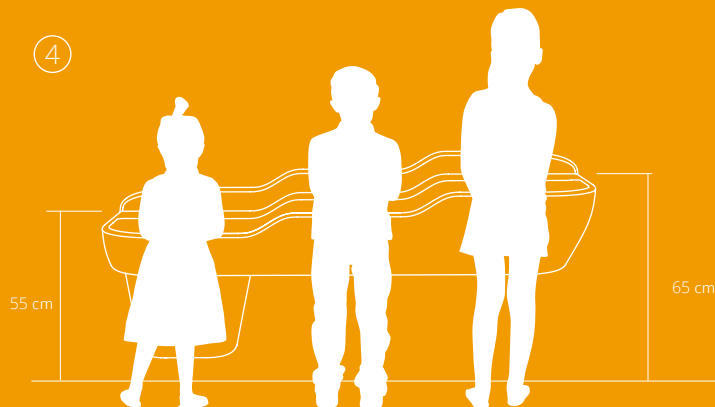

### 3. Chasse d'eau accessible

L'un des aspects évalués lors des essais est la hauteur de la chasse d'eau. L'installation d'une chasse d'eau compatible avec une réservoir VitrA dissimulée existante à environ 75-85 cm de hauteur vise à simplifier l'accès pour les enfants âgés de trois ans. La conception du gros bouton à pression unique permet une utilisation facile pour les enfants.

### 4. Un lavabo niveau

Un lavabo à trois niveaux utilisable par des enfants âgés de trois à six ans, afin de leur permettre de se laver facilement les mains.

### 5. Un robinet facile d'utilisation

La poignée du robinet a fait l'objet d'essais spécifiques. Plusieurs types de poignées ont été testés afin de déterminer les meilleures options en termes de facilité d'utilisation. C'est ainsi qu'a été créée la poignée Sento Kids, qui minimise le risque que les petits doigts ne se fassent pincer.



## Des couleurs et des designs qui plaisent aux enfants

Les couleurs vives de la collection Sento Kids ont été choisies afin d'aider les enfants à trouver leurs marques dans la salle de bain, un environnement au sein duquel ils peuvent évoluer en toute sécurité.









## Salles de bains personnalisées pour chaque enfant

### **Des couleurs vives**

La gamme de couleurs, dépourvue de « codes genrés », permet de varier les designs et a été choisie spécifiquement pour stimuler les sens et favoriser le développement d'enfants appartenant à différentes tranches d'âge.

### **Différentes couleurs et dimensions**

Les caractéristiques physiques et les besoins des enfants, identifiés grâce à des tests d'ergonomie, ont guidé la conception d'une gamme de WCs et de lavabos de différentes hauteurs. Cette collection est conçue pour encourager l'utilisation par les enfants, grâce à des dimensions, formes et couleurs conçues pour leur plaire.

### **Flexibilité de design pour les professionnels**

La collection Sento Kids offre une grande flexibilité de design pour les professionnels et permet de combiner différentes couleurs, dimensions et hauteurs pour différentes tranches d'âge.

Cette caractéristique permet non seulement de concevoir des unités simples, doubles et triples de tailles diverses, mais elle encourage également les enfants à se laver les mains ensemble et à se soutenir mutuellement dans une ambiance détendue.



## Une salle de bains sécurisée pour les enfants

La majorité des accidents domestiques se produisent dans la salle de bains et la cuisine. Les sols mouillés, et par conséquent glissants, des salles de bains en font l'un des endroits les plus dangereux. Étant donné la plus grande fragilité des structures osseuses et musculaires des enfants par rapport à celle des adultes, il est essentiel de veiller à les protéger dans la salle de bains.





## Un souci des détails, pour une sécurité maximale

La collection Sento Kids vise à minimiser les accidents dans la salle de bain. La conception de Sento Kids s'appuie sur des essais sur la condition physique des enfants et l'utilisation des salles de bain réalisés au sein du VitroA Innovation Centre, afin de fournir un environnement physiquement sécurisé, mais également éducatif et hygiénique.

Les coins arrondis et les matériaux flexibles utilisés pour les lavabos et les WCs ont pour objectif de faire des salles de bains et des toilettes des espaces sécurisés.







### **Fini les mains coincées grâce à l'abattant avec fermeture douce**

L'abattant avec fermeture douce se ferme progressivement et automatiquement, ce qui permet d'éviter que les enfants ne se coincent les mains.

Le matériau aseptique spécial simplifie le nettoyage des salles de bain et toilettes, et élimine la nécessité de remplacer fréquemment le siège et le couvercle.



### **Coins arrondis**

Toutes les arêtes sont arrondies pour éviter que les enfants ne se blessent en se cognant ou en tombant.



### **Siphons et tuyaux cachés et sécurisés**

Les cache-siphons recommandés pour les lavabos dissimulent les canalisations, dont le siphon, afin d'éviter que les enfants n'y aient accès.





## Des salles de bains saines pour les enfants

Une salle de bains peut abriter des salissures et des bactéries susceptibles de provoquer des maladies contagieuses chez les adultes et posent un risque encore plus élevé pour les enfants, dont les systèmes immunitaires sont beaucoup plus vulnérables. Les toilettes des écoles, en particulier, sont l'une des principales sources de maladies contagieuses chez les enfants. Il est par conséquent essentiel pour la santé des enfants de maintenir des normes d'hygiène très strictes dans les toilettes publiques comme celles des écoles, des centres commerciaux et des cliniques.

Grâce à sa conception et à ses caractéristiques techniques, la collection Sento Kids fait valoir le droit des enfants à des toilettes saines. Chaque article de la collection possède des lignes épurées, élégantes et arrondies. L'installation dissimulée ne laisse aucun recoin pour les salissures et simplifie le nettoyage.

La collection Sento Kids, qui intègre des fonctionnalités innovantes développées par VitrA, offre aux enfants des toilettes propres et saines. Cette gamme est conçue spécifiquement pour offrir des toilettes plus hygiéniques pour les enfants.

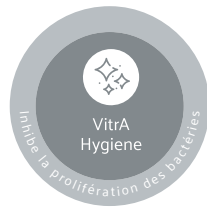

## Technologie Vitra Hygiene

### Une technologie qui inhibe la prolifération des bactéries

Tous les sanitaires en céramique Vitra comportent la technologie Vitra Hygiene, un revêtement qui inhibe la prolifération des bactéries nocives de près de 99,9 %.

Le revêtement Vitra Hygiene neutralise les microorganismes susceptibles de contaminer et de coloniser la surface en détruisant leur structure cellulaire.

Vitra Hygiene a été testée par les laboratoires nationaux et internationaux conformément aux protocoles internationaux, comme ISO 22196, JIS Z 2801, ASTM E 3031-15 et TSE 13420, et a prouvé son efficacité contre les bactéries gram négatives (*E. coli*) et gram positives (staphylocoques dorés).

Le revêtement Vitra Hygiene est appliqué à toutes les surfaces externes et internes avant de subir un traitement thermique qui garantit une protection Vitra Hygiene à vie pour les sanitaires en céramique Vitra.

Le tableau suivant compare la réduction de la prolifération bactérienne sur des sanitaires en céramique standards par rapport à des sanitaires en céramique Vitra Hygiene.

Moins de produits chimiques, une hygiène supérieure grâce à Vitra Hygiene !

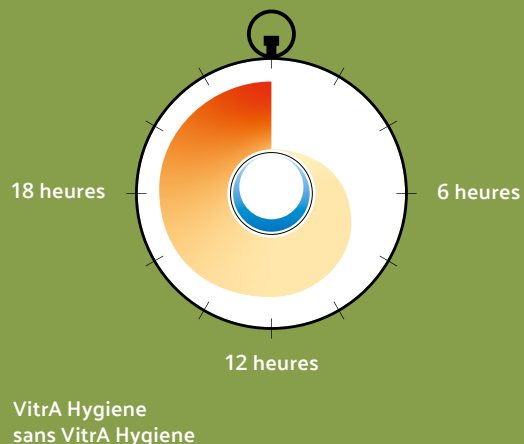











## Vitra SmoothFlush

### Des WCs sans bride facile à nettoyer

Les WCs sans bride Vitra SmoothFlush ne comportent aucune rigole ou orifice susceptible d'abriter des bactéries ou microorganismes nocifs. Les WCs Vitra SmoothFlush sont donc beaucoup plus hygiéniques et faciles à nettoyer.



WC sans bride



WC standard



## Installation caché V-Fit 2.0

### **Un design qui ne laisse aucune place à la saleté**

Le design élégant est l'une des nombreuses idées qui garantissent une hygiène durable pour les WCs suspendus Vitra. Le détail de montage encastré et les vis sur la surface latérale des toilettes suspendues sont cachés à l'intérieur dans les WCs suspendues Vitra. L'installation caché ne laisse aucune place à l'accumulation de poussière ou de saleté, ce qui rend toute la surface facile à nettoyer.



## Informations techniques

La collection Sento Kids propose divers types de lavabo pour des tranches d'âge spécifiques ou mixtes. Chaque article de la collection convient à différentes combinaisons d'approches ou d'exigences locales. La collection est suffisamment complète pour éliminer la nécessité d'avoir recours à des accessoires externes.

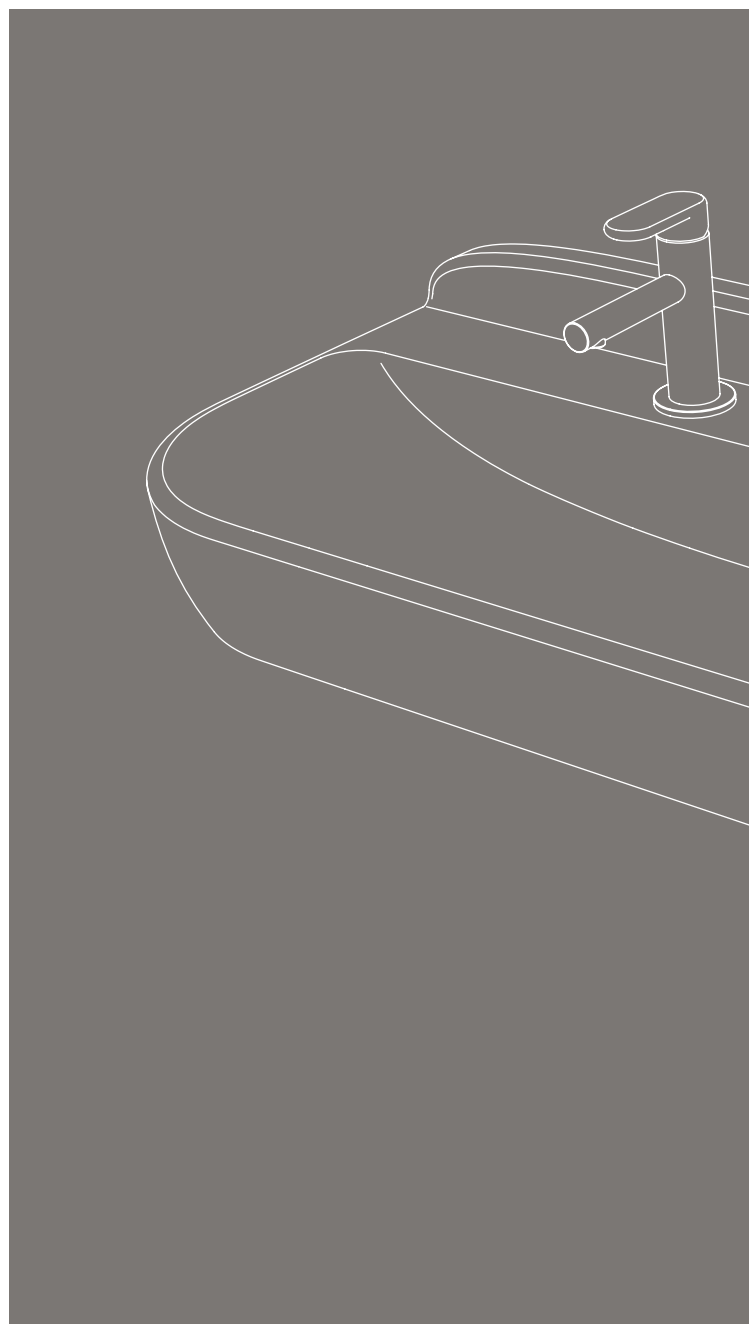

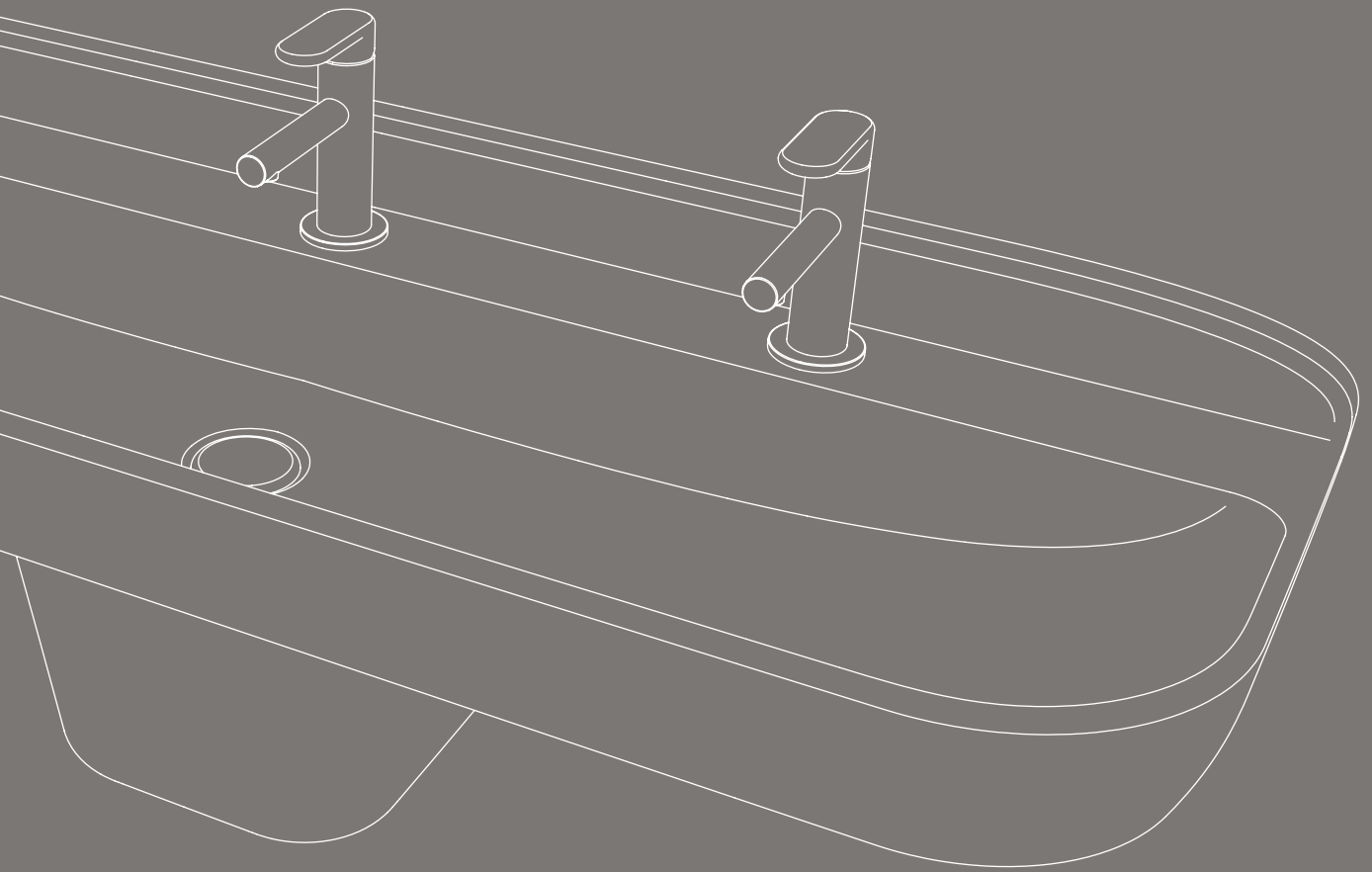

# Schémas d'assemblage de produits par groupes d'âge

3-4 ans

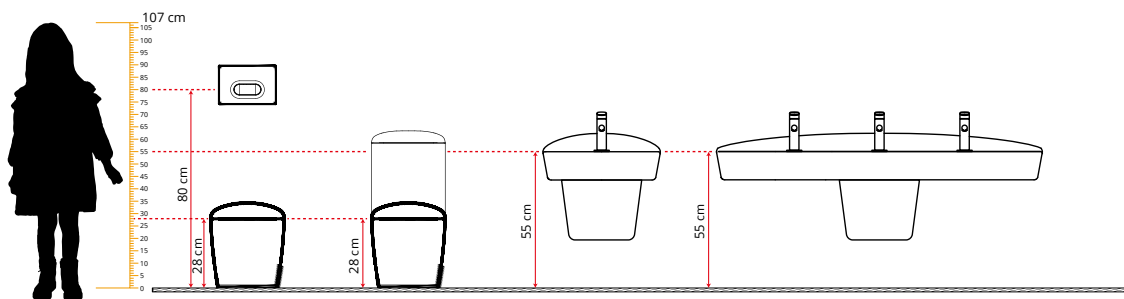

4-5 ans

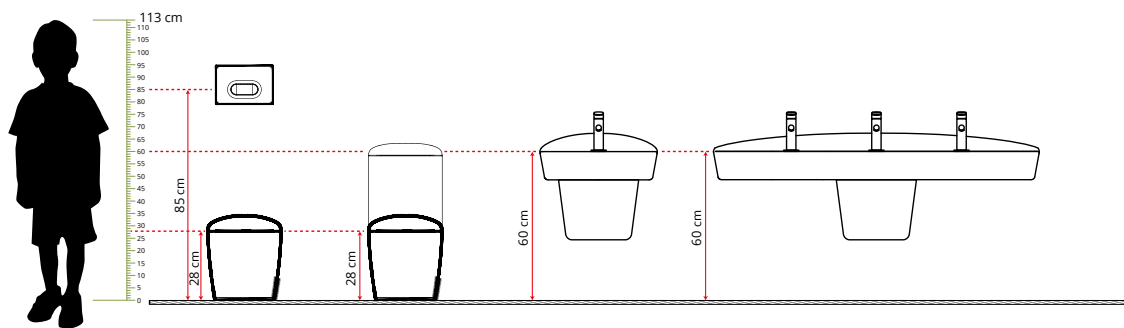



5-6 ans

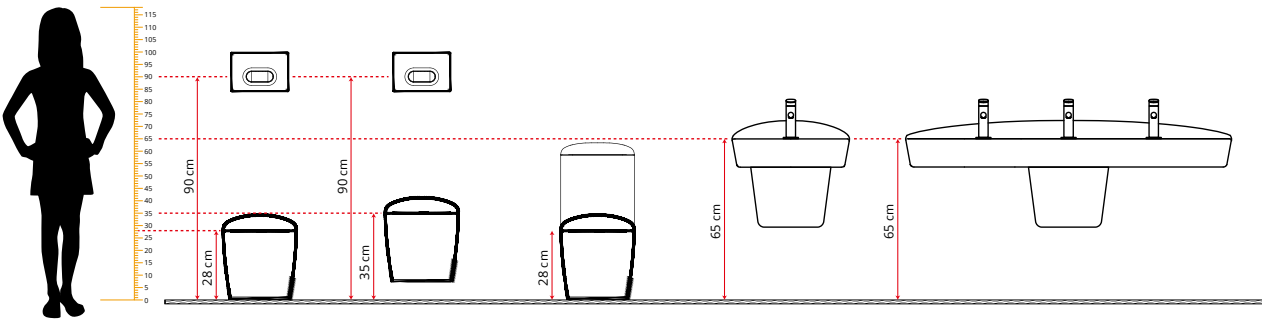

3-6 ans

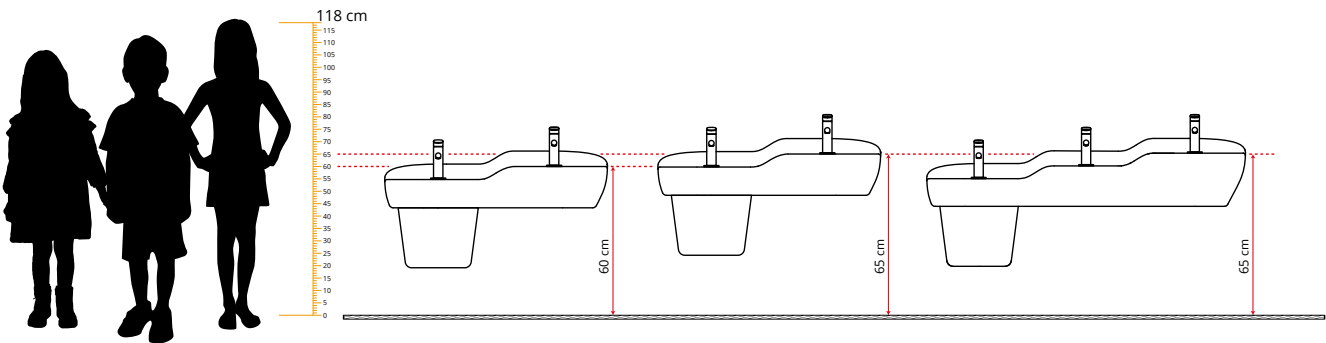



### Lavabo, 45 cm

**Code:**

7350B003-0041 Avec trou de robinet, sans trop-plein  
 7350B003-0001 Avec trou de robinet, avec trop-plein

**Produits complémentaires**

Cache-siphon		Crépine en céramique
Bleu	7354B021-0156	6392L021-0159
Blanc	7354B003-0156	6392L003-0159

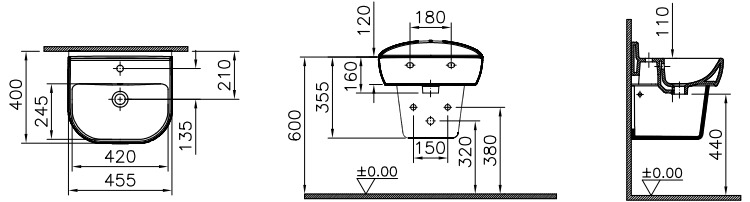

VitrA  
Hygiene



### Lavabo double, 2 hauteurs, 85 cm

**Code:**

7351B003-1739 Avec 2 trous de robinet, sans trop-plein  
 7351B003-1740 Avec 2 trous de robinet, avec trop-plein

**Produits complémentaires :**

Cache-siphon		Crépine en céramique
Bleu	7354B021-0156	6392L021-0159
Blanc	7354B003-0156	6392L003-0159

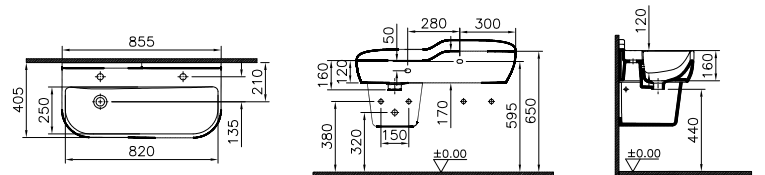

VitrA  
Hygiene

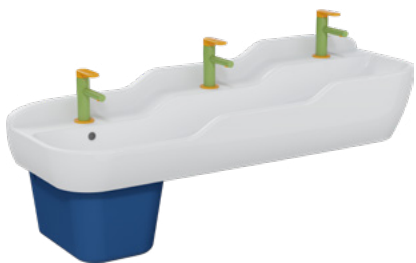

### Lavabo triple, 3 hauteurs, 125 cm

**Code:**

7352B003-1741 Avec 3 trous de robinet, sans trop-plein  
 7352B003-1742 Avec 3 trous de robinet, avec trop-plein

**Produits complémentaires**

Cache-siphon		Crépine en céramique
Bleu	7354B021-0156	6392L021-0159
Blanc	7354B003-0156	6392L003-0159

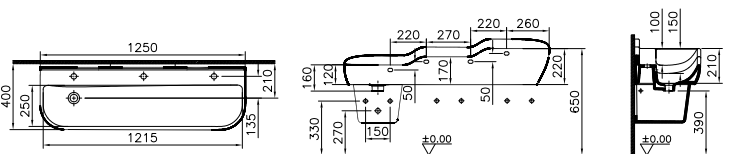

VitrA  
Hygiene



### Lavabo triple, 1 hauteur, 125 cm

**Code:**

7353B003-1741 Avec 3 trous de robinet, sans trop-plein  
 7353B003-1742 Avec 3 trous de robinet, avec trop-plein

**Produits complémentaires**

Cache-siphon		Crépine en céramique
Bleu	7354B021-0156	6392L021-0159
Blanc	7354B003-0156	6392L003-0159

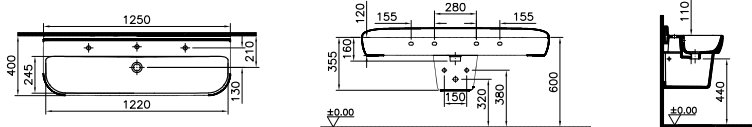

VitrA  
Hygiene





**WC à poser CC sans bride (Smooth Flush), BTW, 57 cm**

**Code:**

7362B003-0585 WC

7363B003-0108 Réservoir en céramique

**Produits complémentaires**

330-3022 Mécanisme pour déclenchement

133-100-009, 133-003-009, 133-101-009 Abattant

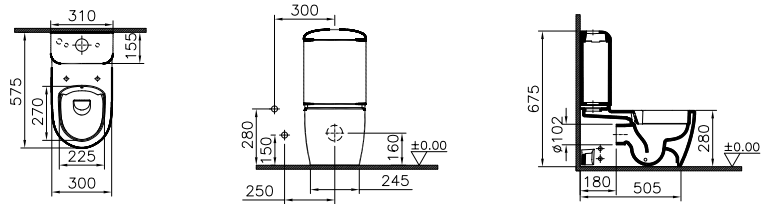

Vitra  
Hygiene



Vitra  
Smoothflush



**WC à poser sans bride (Smooth Flush), 50 cm**

**Code:**

7361B0003-0075

**Produits complémentaires**

133-100-009, 133-003-009, 133-101-009 Abattant

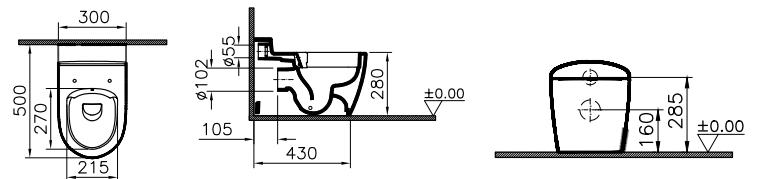

Vitra  
Hygiene



Vitra  
Smoothflush



### WC suspendu sans bride (Smooth Flush), 47 cm

**Code:**  
7360B003-0075

**Produits complémentaires:**  
133-xxx-009 Abattant

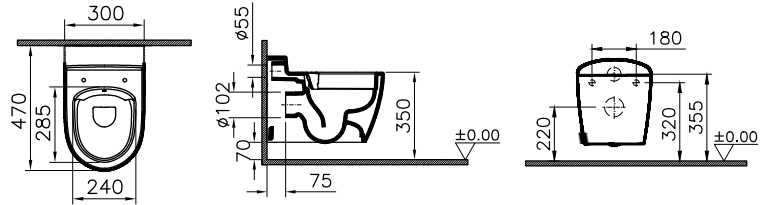

Vitra  
Hygiene



Vitra  
Concealed  
installation



Vitra  
Smoothflush



### Abattant avec poignées

Duroplast, amovible, fixation par le haut, avec fermeture douce

**Code:**  
133-100-009 Charnières en plastique (orange), vert/jaune  
133-101-009 Charnières en plastique (blanc), vert/jaune  
133-003-009 Charnières en plastique (blanc), blanc

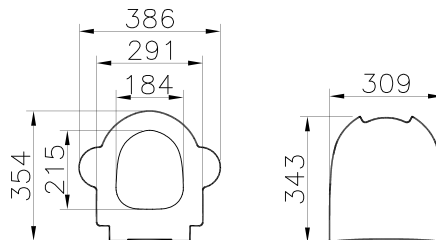

Vitra  
Hygiene



### Panneau de commande

**Code:**

740-2001

Modèle mécanique

1 volume d'eau (6 l)

**Produits complémentaires:**

Compatible avec bâti-supports 742-xxxx-x ou 748-xxxx-xx

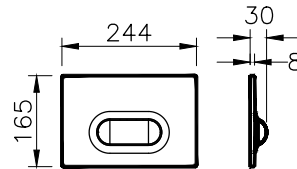

### Miroirs

**Code:**

65865 MDF laqué, 20cm

65866 MDF laqué, 40cm

65867 MDF laqué, 60cm

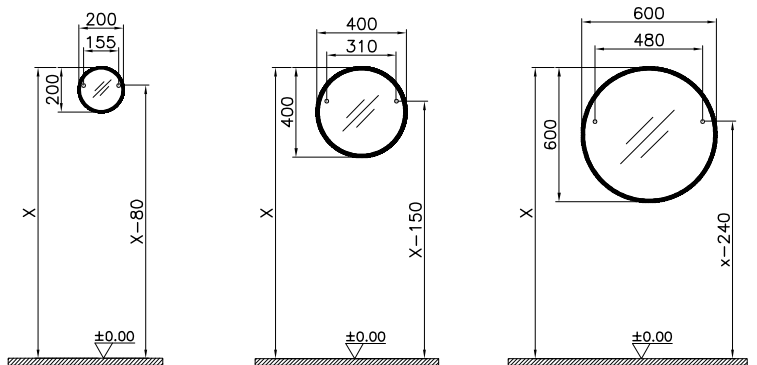



## Robinetterie avec capteur sensoriel

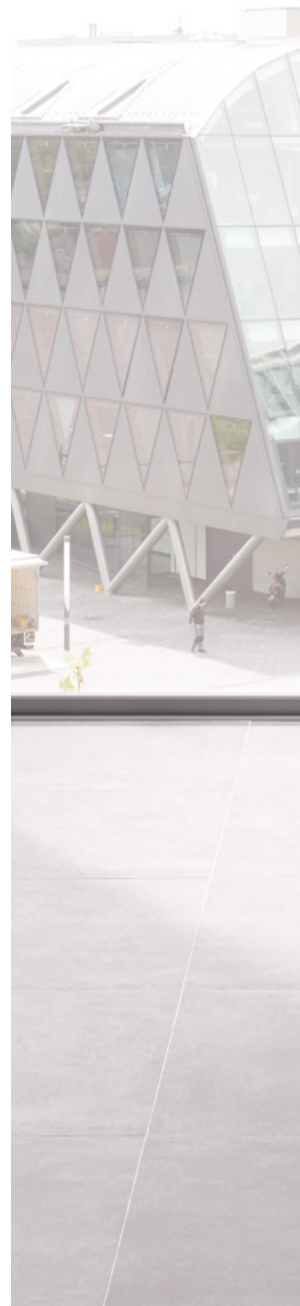





**Mod mitigeur lavabo avec capteur sensoriel (Aquasee),  
version batterie**

**Code:**  
A47061EXP

Sans garniture de vidage, usage pratique et hygiénique, après 60 seconds de débit de l'eau l'arrivée d'eau est coupée, montage mono trou, saillie 115 mm, hauteur goulot 90 mm, 6 V, mousseur intégré, limite de débit 5 l/min, vanne magnétique, raccords flexibles, avec kit de montage, chromé

Pour la version électrique, veuillez commander code A47060EXP.

Pour la version economie d'eau 1,3 l/min, veuillez commander code WSA au lieu de EXP.

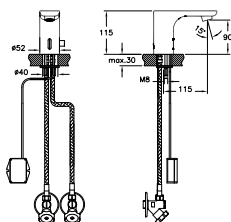

Economie  
d'eau



Capteur  
sensoriel



**Mod mitigeur pour vasques avec capteur sensoriel (Aquasee),  
version batterie**

**Code:**  
A47065EXP

Sans garniture de vidage, usage pratique et hygiénique, après 60 seconds de débit de l'eau l'arrivée d'eau est coupée, montage mono trou, saillie 115 mm, hauteur goulot 230 mm, 6 V, mousseur intégré, limite de débit 5 l/min, vanne magnétique, raccords flexibles, avec kit de montage, chromé

Pour la version électrique, veuillez commander code A47064EXP.

Pour la version economie d'eau 1,3 l/min, veuillez commander code WSA au lieu de EXP.

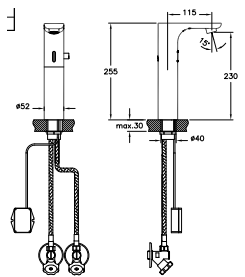

Economie  
d'eau



Capteur  
sensoriel



### Wing mitigeur lavabo avec capteur sensoriel (Aquasee), version Powerbox

**Code:**

A47104TPX

Sans garniture de vidage, usage pratique et hygiénique, après 60 seconds de débit de l'eau l'arrivée d'eau est coupée, montage mono trou, saillie 124 mm, hauteur goulot 114 mm, mousseur intégré, limite de débit 5 l/min, vanne magnétique, raccords flexibles, avec kit de montage, chromé

Pour mitigeur avec alimentation d'eau froid uniquement, veuillez commander A47106TPX

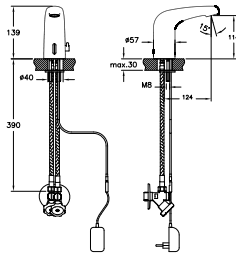

### Produits complémentaires

A47165EXP Powerbox

Générer de l'énergie à partir du débit d'eau pour utiliser un robinet photocellisé sans électricité ni batterie. Capacité pour 5 mitigeurs installés, longueur du câble 4,90 m, 90 cm distance entre les connecteurs, classe IP67



Capteur  
sensoriel



### Wing mitigeur lavabo avec capteur sensoriel (Aquasee), version batterie

**Code:**

A47105EXP

Sans garniture de vidage, usage pratique et hygiénique, après 60 seconds de débit de l'eau l'arrivée d'eau est coupée, montage mono trou, saillie 124 mm, hauteur goulot 107 mm, 6 V, mousseur intégré, limite de débit 5 l/min, vanne magnétique, raccords flexibles, avec kit de montage, chromé

Pour mitigeur avec alimentation d'eau froid uniquement, veuillez commander A47107EXP.

Pour la version économie d'eau 1,3 l/min, veuillez commander code WSA au lieu de EXP.

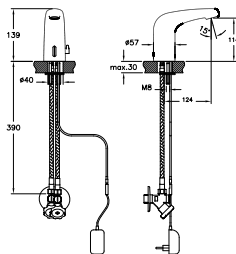

Economie  
d'eau



Capteur  
sensoriel











